

組立説明書

組立て前に、必ず部品をご確認下さい。

梱包内容		
上枠 上枠 丸棒無し 上枠 丸棒付き	脚 枠脚 ラック脚	開き止め
側板 側板(上) 側板(下)	スノコ	ハシゴ

付属部品			
ボルト・ワッシャー 2cm ワッシャー・・・42個 4cm 10cm 3.5cm 頭		六角レンチ 1本	キャップ ・大 10個 ・小 12個 シングルベッドとして使用する場合に必要となりますので、保管して下さい。
・ボルト(短) 8本 ・ボルト(中) 4本 ・ボルト(長) 12本 ・ボルト(頭大) 18本			
フェルト 3枚 床の保護の為、脚の裏側へフェルトを貼り付けてご使用下さい。シングルベッドとして使用する場合も必要となりますので、保管して下さい。	取扱説明書・保証書 1枚	品質表示ラベル 1枚	組立説明書 2枚

※裏面もあります

1 ミドルベッド組立方法

注意 組立ては、必ず大人2人以上で行って下さい。
ボルトは定期的に点検し、ゆるみやがたつきがある場合は締め直して下さい。

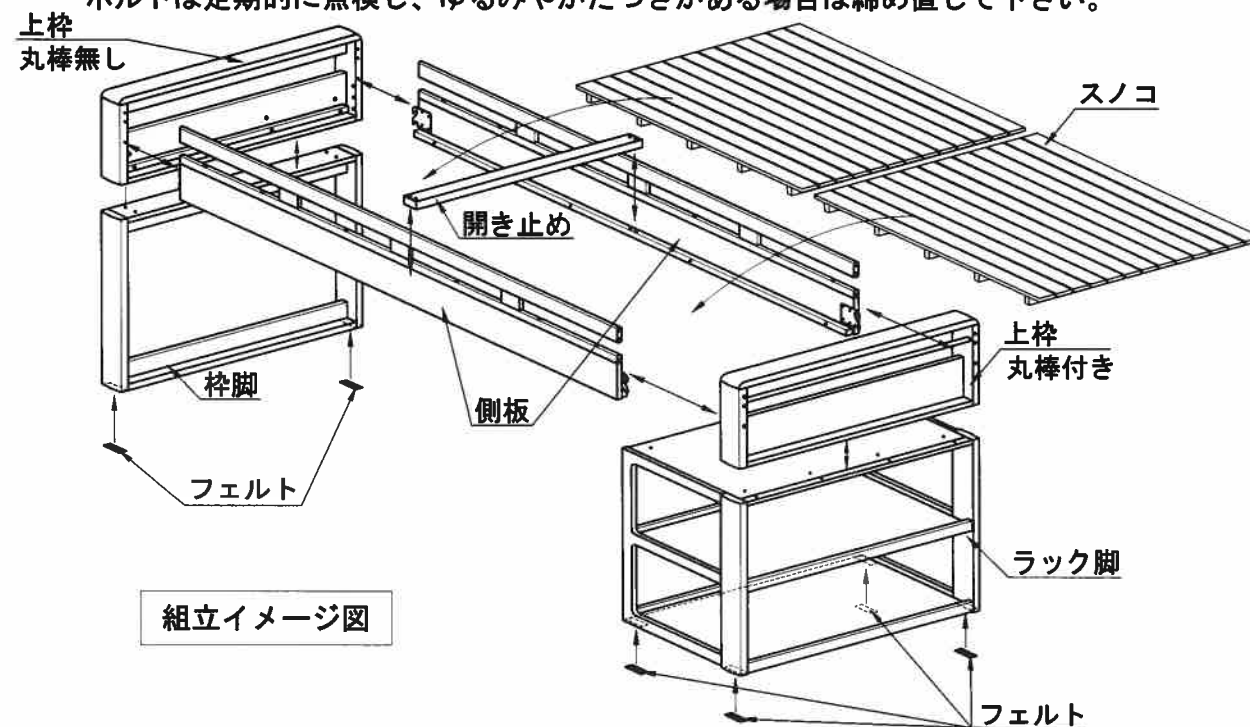

組立イメージ図

① 脚と上枠を組み合わせて下さい。上枠のナットを脚に合わせて、ボルト(頭大)とワッシャーを使用して、六角レンチで締めて組み立てて下さい。

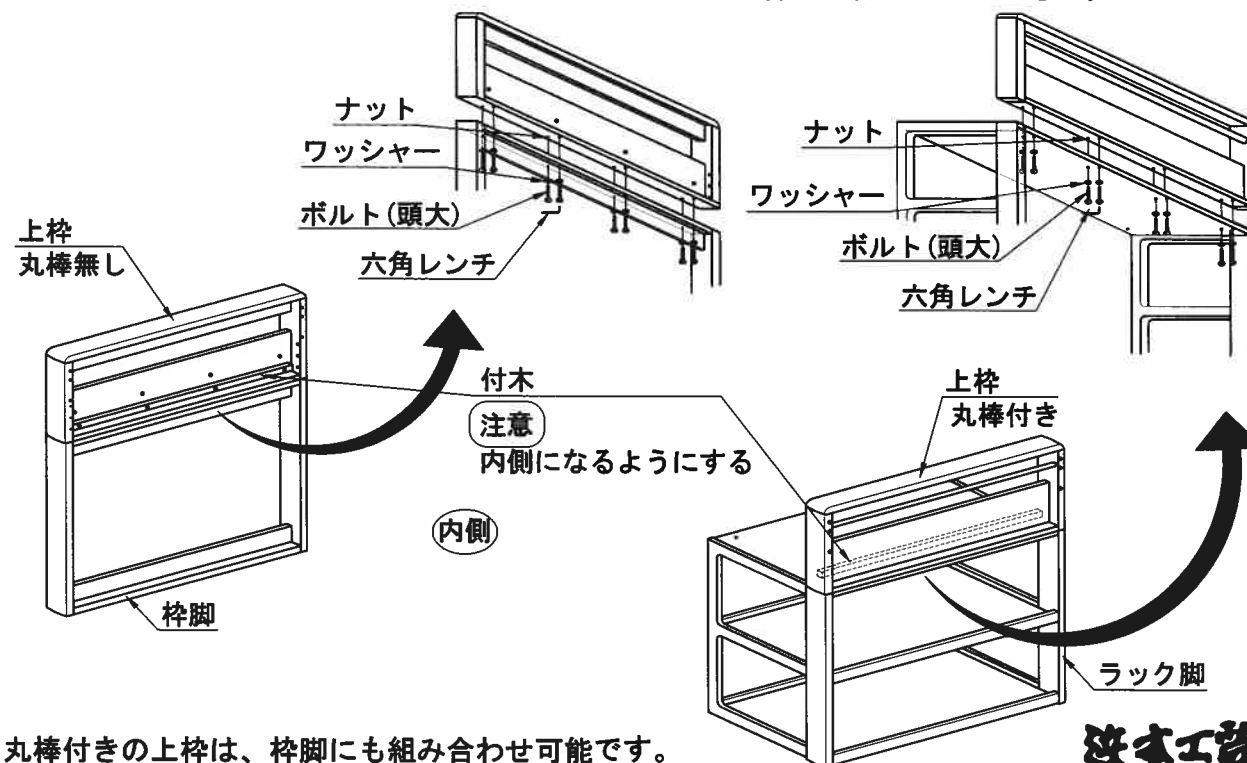

丸棒付きの上枠は、枠脚にも組み合わせ可能です。お部屋のレイアウトに合わせて、組み合わせして下さい。

改訂版

- ② 上枠のナット穴の下側2箇所、ボルト(短)とワッシャーを取り付けて下さい。ボルトは最後まで締めずに、隙間を1cm程度残して取り付けて下さい。

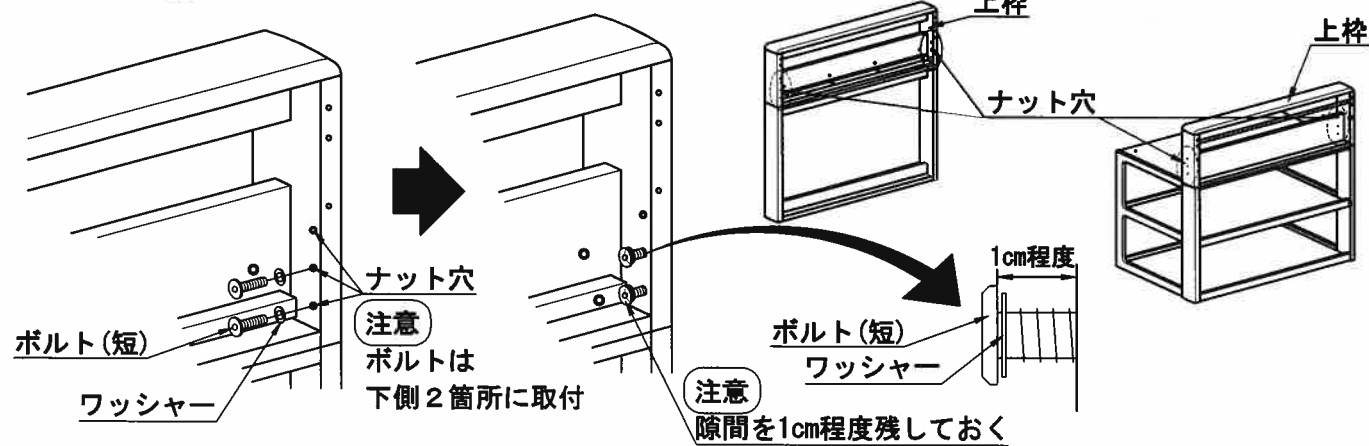

- ③ ②で取り付けしたボルト(短)に側板の金具をひっかけて下さい。ひっかける際に、ワッシャーがボルトの頭側になるように注意して下さい。

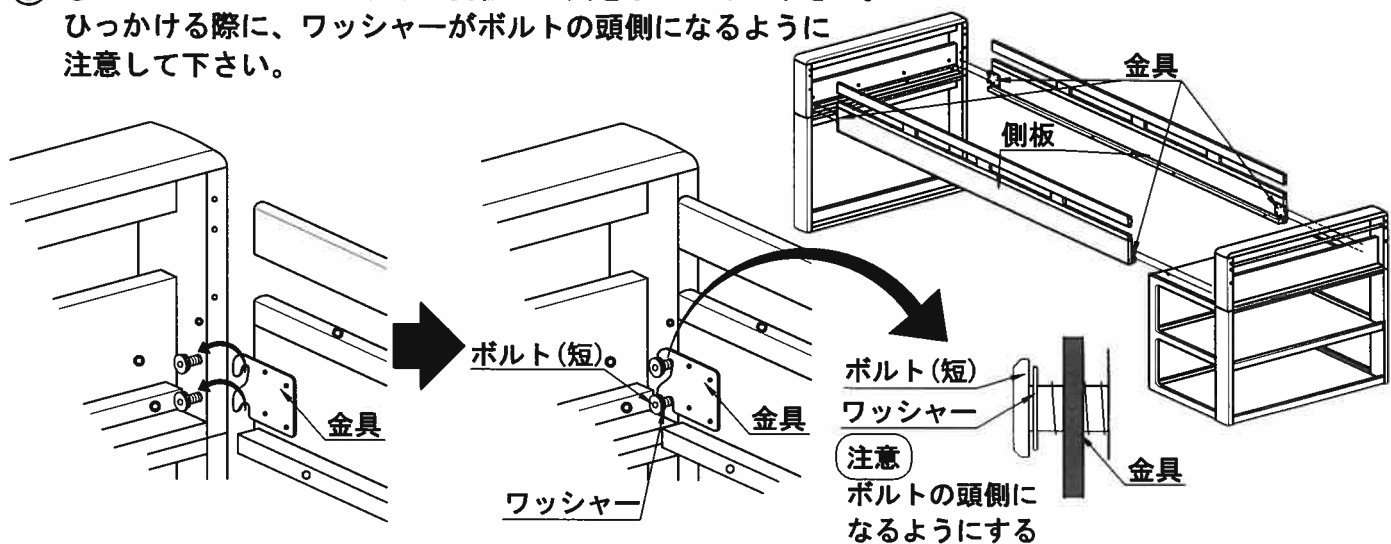

- ④ 上枠のボルト穴に、外側からボルト(長)とワッシャーを使用して、六角レンチで締めて組み立てて下さい。その後、②で取り付けしたボルト(短)を、六角レンチで締めて組み立てて下さい。

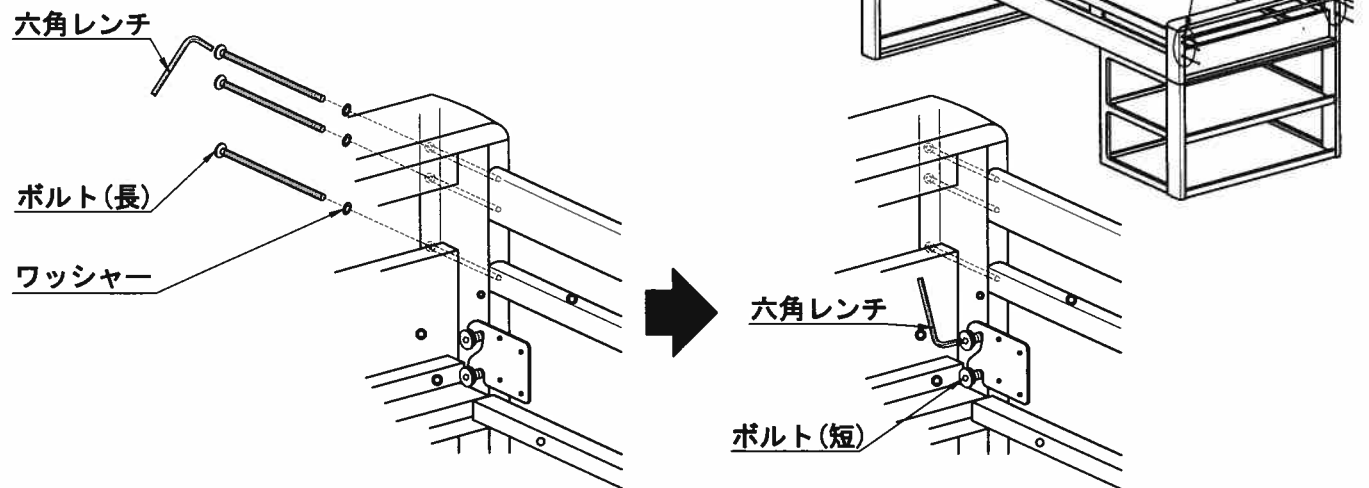

- ⑥ ラック脚の下側から、下図のようにボルト(頭大)とワッシャーを六角レンチで締めて組み立てて下さい。

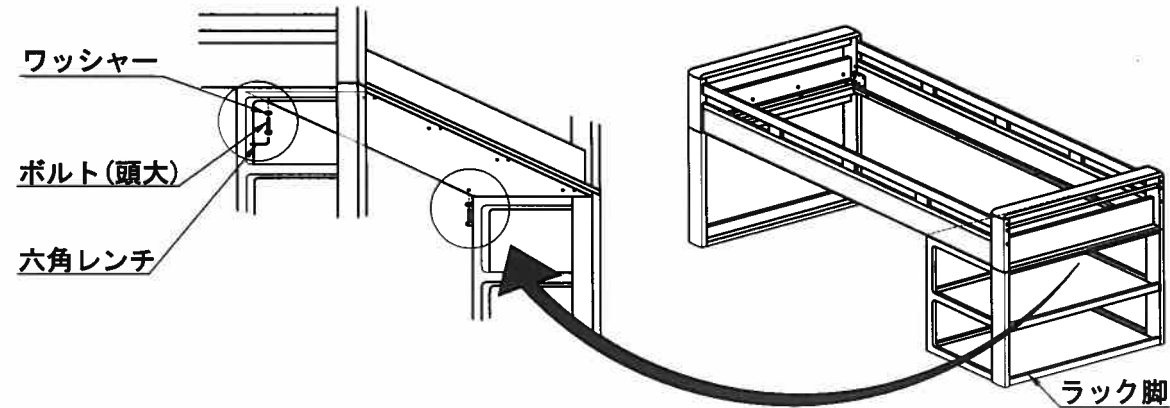

- ⑤ 開き止めをボルト(中)とワッシャーを使用して、六角レンチで締めて組み立てて下さい。

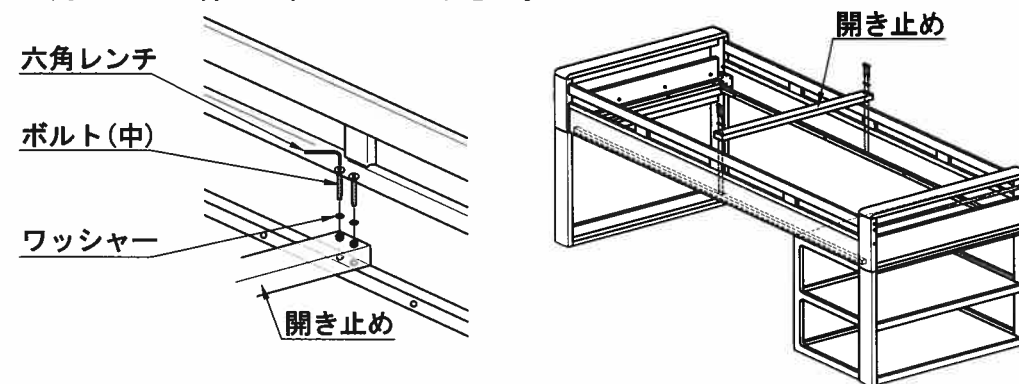

- ⑦ スノコを、右図のように板の向きに注意して、設置して下さい。

- 注意 設置の際、落下させないように注意して下さい。また、指を挟まないよう注意して下さい。

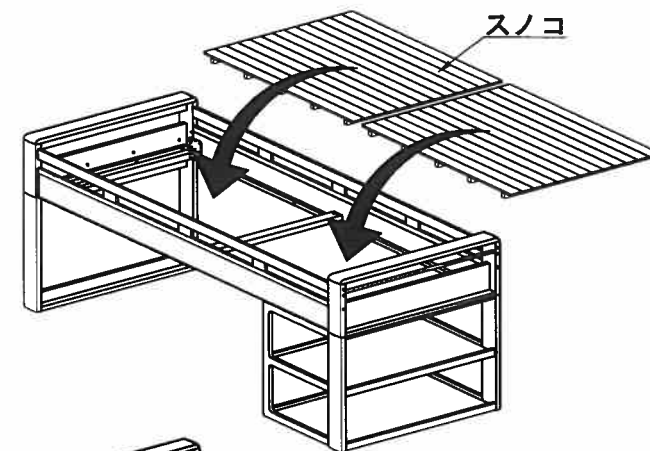

- ⑧ ハシゴをセットして、完成です。

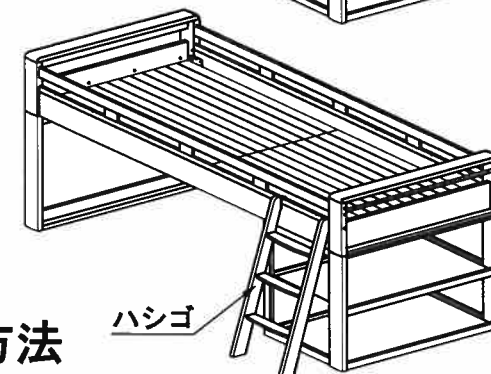

2 ミドルベッド分解方法

分解は、組み立ての逆の順番で行って下さい。

3 シングルベッド組立方法

注意 組立ては、必ず大人2人以上で行って下さい。
ボルトは定期的に点検し、ゆるみやがたつきがある場合は締め直して下さい。

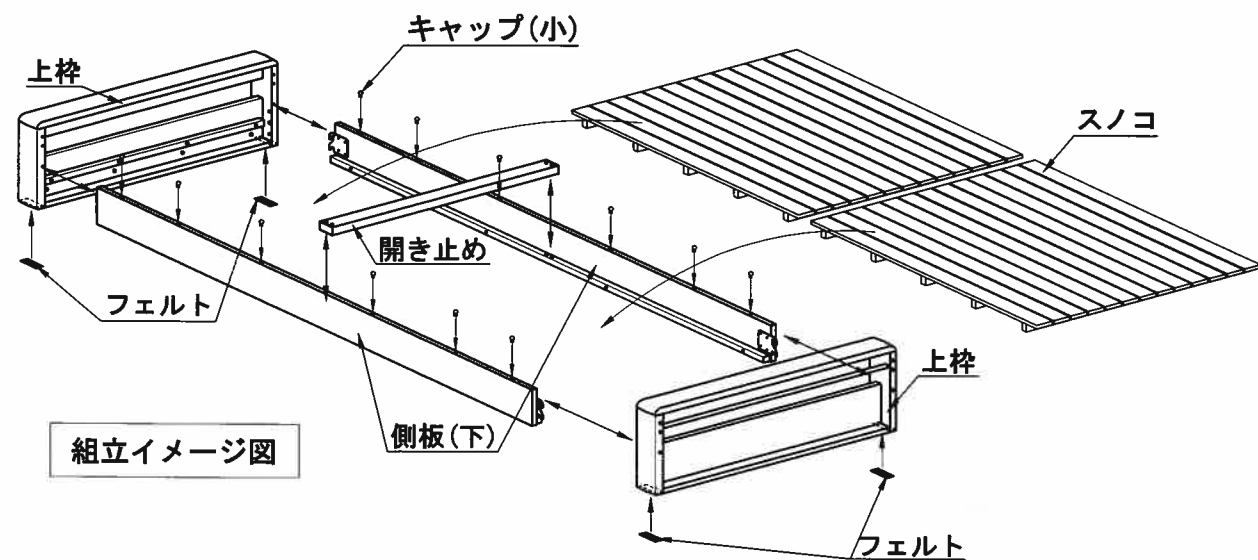

組立イメージ図

① 上枠の付木を固定しているボルトとワッシャーを取り外して下さい。
上のナットに付木を合わせ、ボルトとワッシャーを使用し、六角レンチで締めて組み立てて下さい。

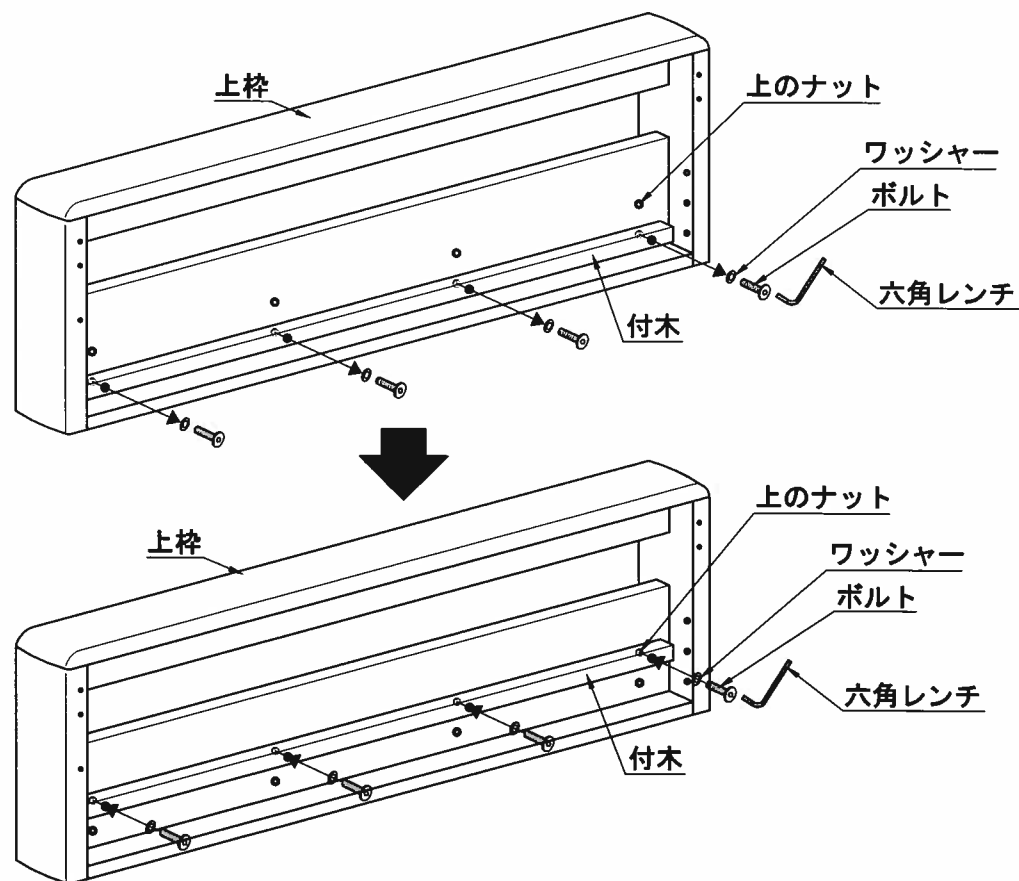

※裏面もあります

② 側板(上)を固定しているボルトとワッシャーを取り外し、上下に分解して下さい。
その後、分解した側板(下)のナットに、キャップ(小)を取り付けて下さい。

注意 側板(上)は、ミドルベッドご使用時に必要となりますので、大切に保管して下さい

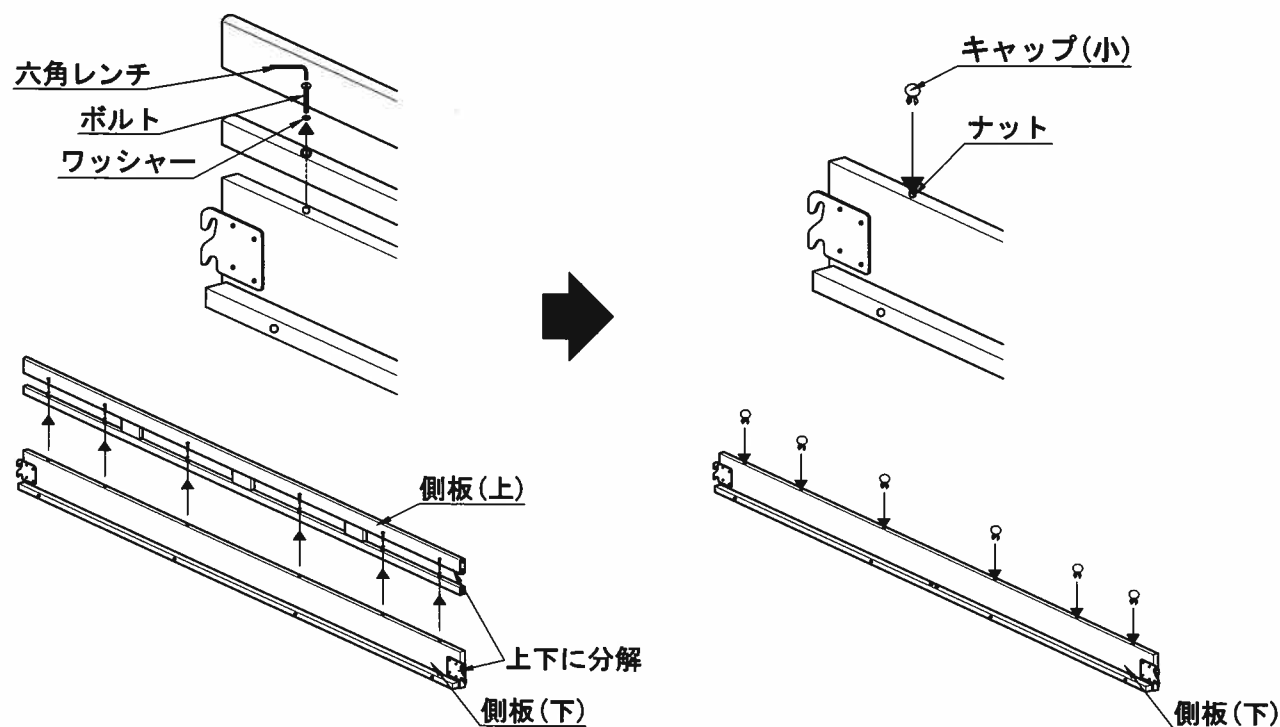

③ 上枠のナット穴の上側2箇所、ボルト(短)とワッシャーを取り付けて下さい。
ボルトは最後まで締めずに、隙間を1cm程度残して取り付けて下さい。

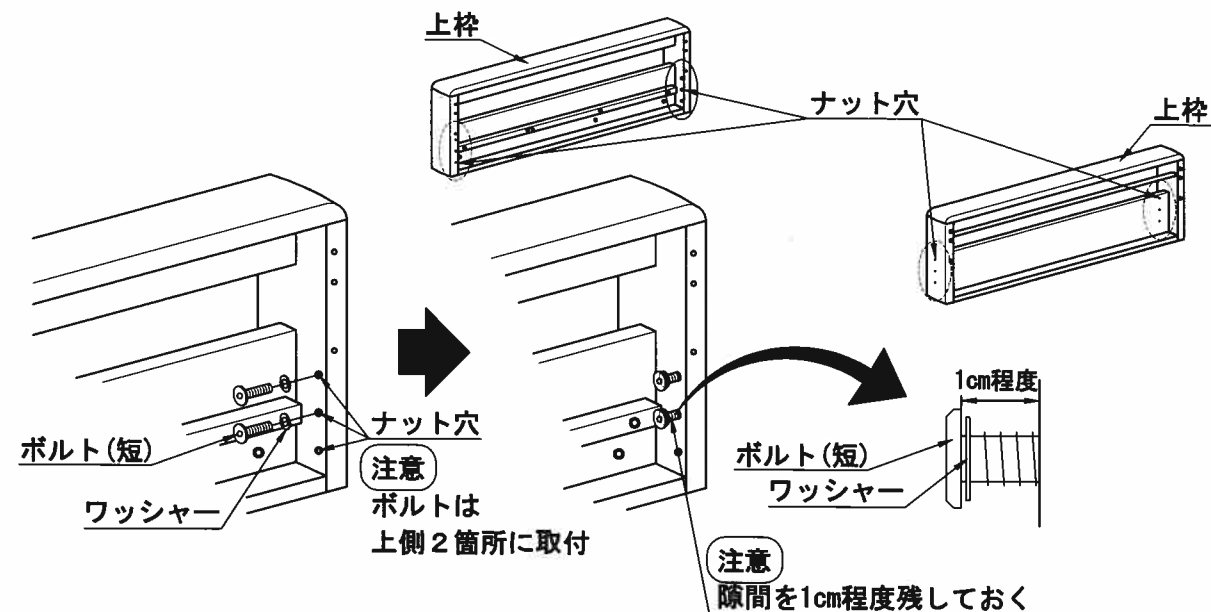

- ④ ③で取り付けしたボルト(短)に側板(下)の金具をひっかけて下さい。
ひっかける際に、ワッシャーがボルトの頭側になるように注意して下さい。
その後、六角レンチで締めて組み立てて下さい。

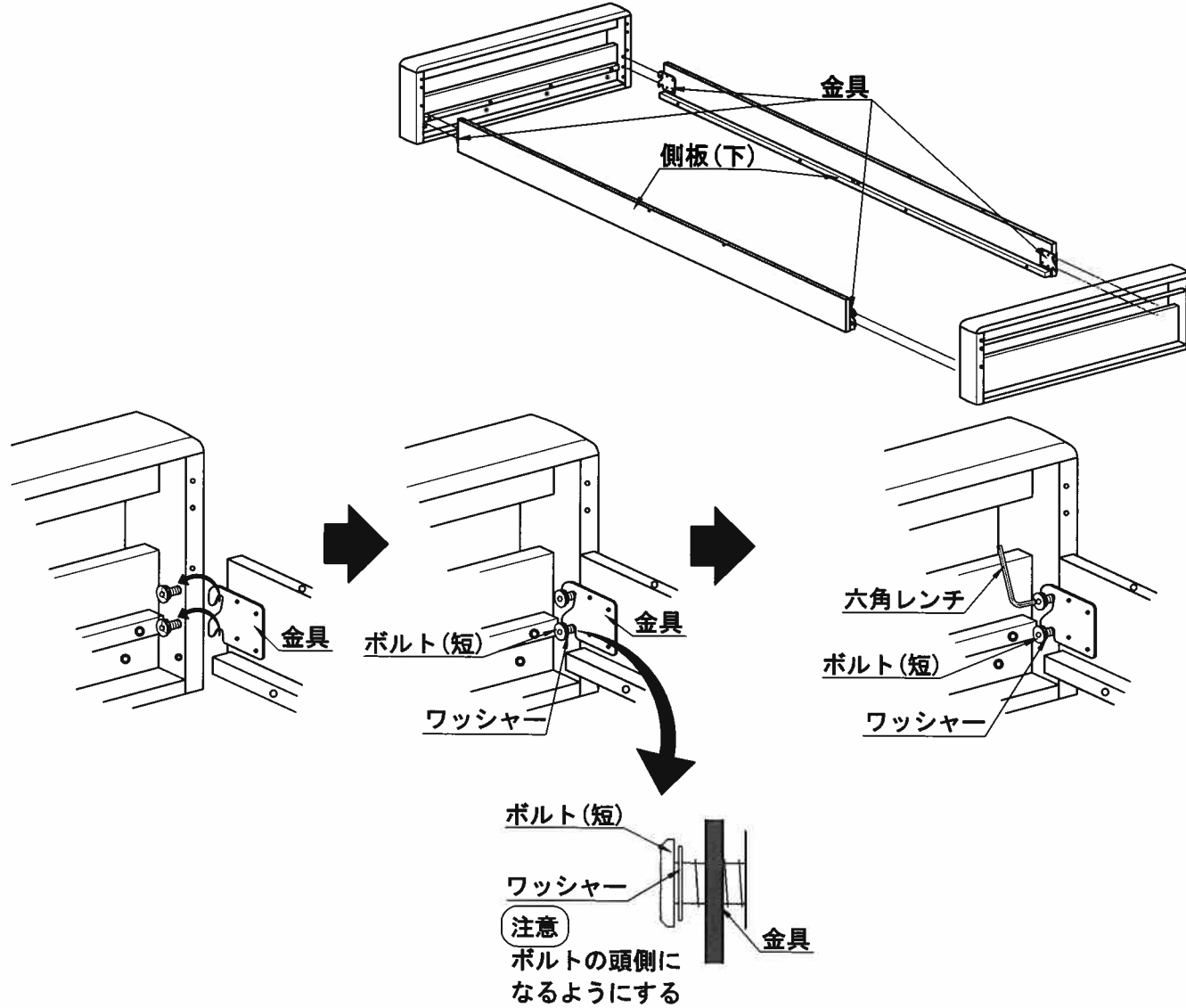

- ⑤ 開き止めをボルト(中)とワッシャーを使用して、六角レンチで締めて組み立てて下さい。

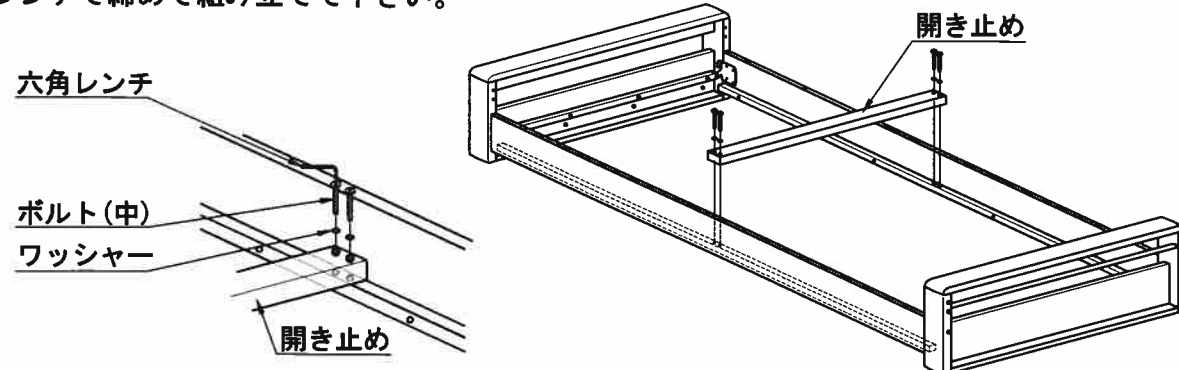

- ⑥ スノコを、下図の様に板の向きに注意して設置し、完成です。

注意 設置の際、指を挟まないよう注意して下さい。

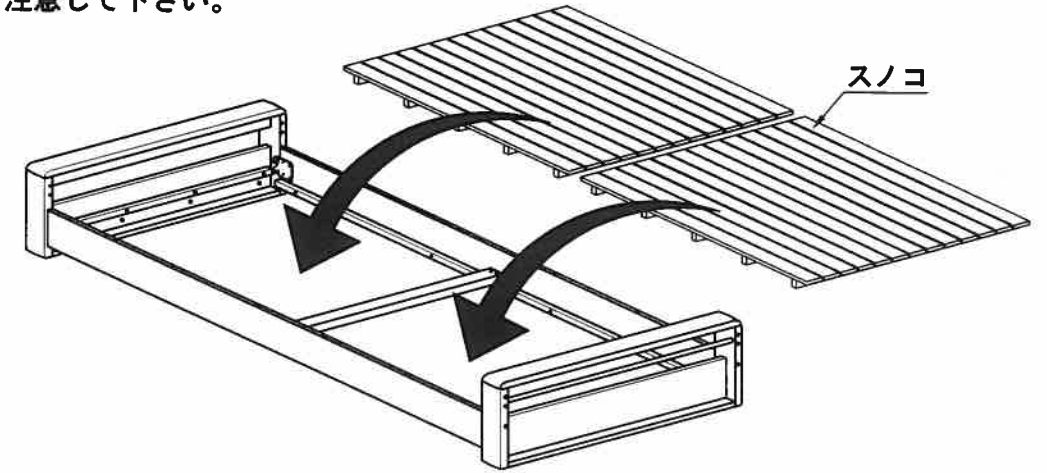

4 シングルベッド分解方法

分解は、組み立ての逆の順番で行って下さい。

5 ラック脚単体での使用方法

ラック脚天板の穴に、キャップ(大)を取付してご使用下さい。

