

組立説明書

※裏面もあります

1 組立方法

完成図

袖を右側に取り付けた状態

袖を左側に取り付けた状態

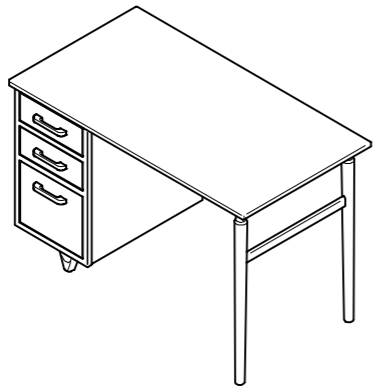
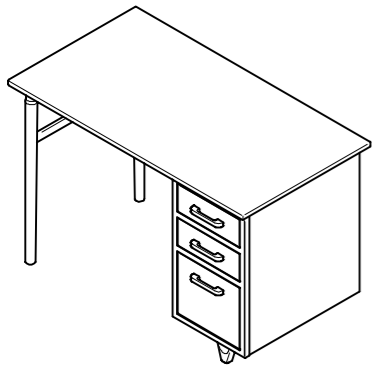

組立に使用する部品	
ボルト	
3cm	…ボルト長 (茶色) 4本
1.5cm	…ボルト短 (銀色) 8本
4.5cm	…小ネジ (銀色) 6本
ワッシャー	
	8個
六角レンチ	
	1本
取手	
	3個

- ①天板を布団等の柔らかい物を敷いた床に、ナットが埋め込んである面を上にして置いて下さい。
- ②袖の引出しをいっぱいまで手前に引き、レールの黒いレバーを内側へ押しながら、引出しを手前に引き、抜き取って下さい。
- ③左図のように、袖の連結穴を天板のナットに合わせボルト (長) を使用し、六角レンチにて締めて組み立てて下さい。
脚は金具を天板の取付穴に合わせてはめ込み、ボルト (短) とワッシャーを使用して、六角レンチにて締めて組み立てて下さい。

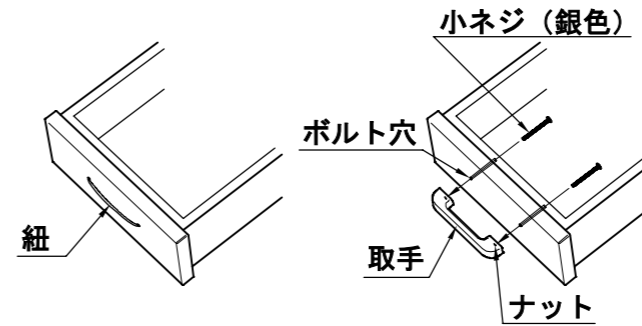

- ④引出しに付いている紐を切って下さい。

引出しのボルト穴を取手のナットに合わせ、小ネジ (銀色) を使用し、⊕ドライバーで取り付けて下さい。

- ⑤引出しを左右のレールに合わせ、奥まで強く押し込んで下さい。

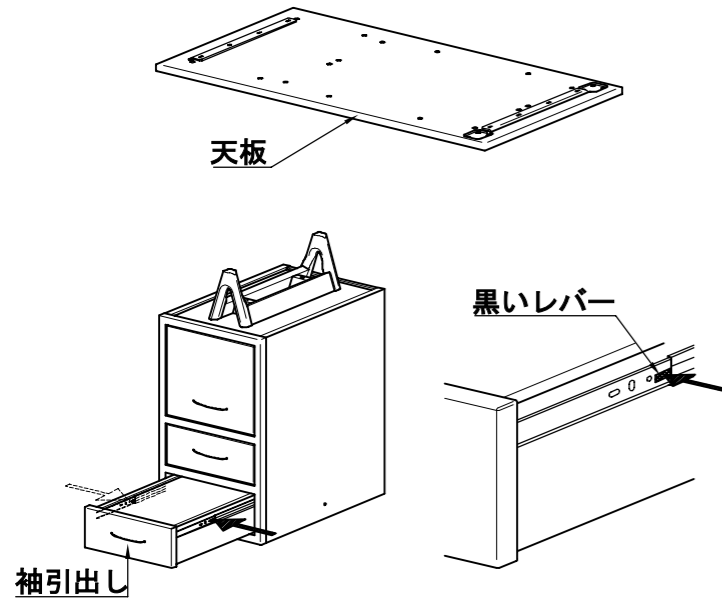
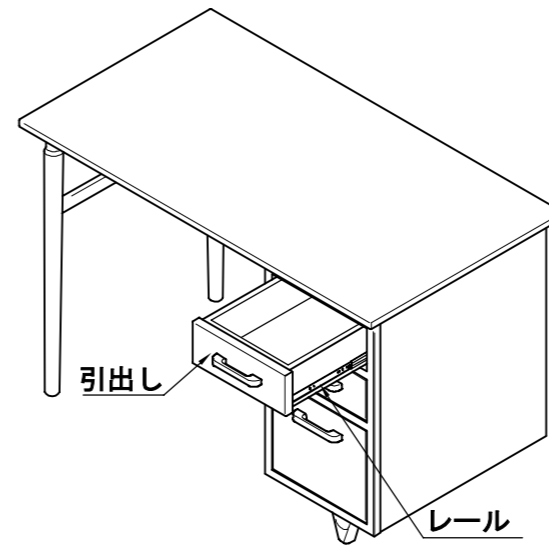

袖を右側に取り付ける場合

袖を左側に取り付ける場合

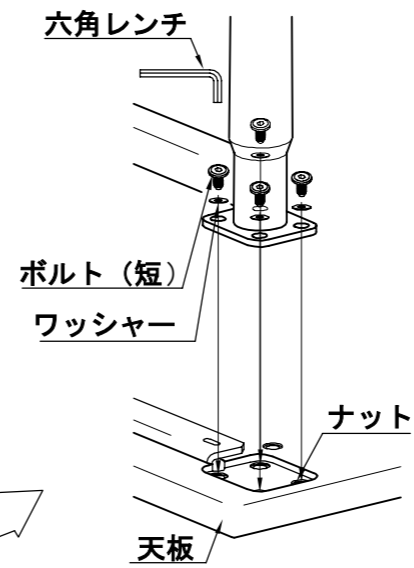
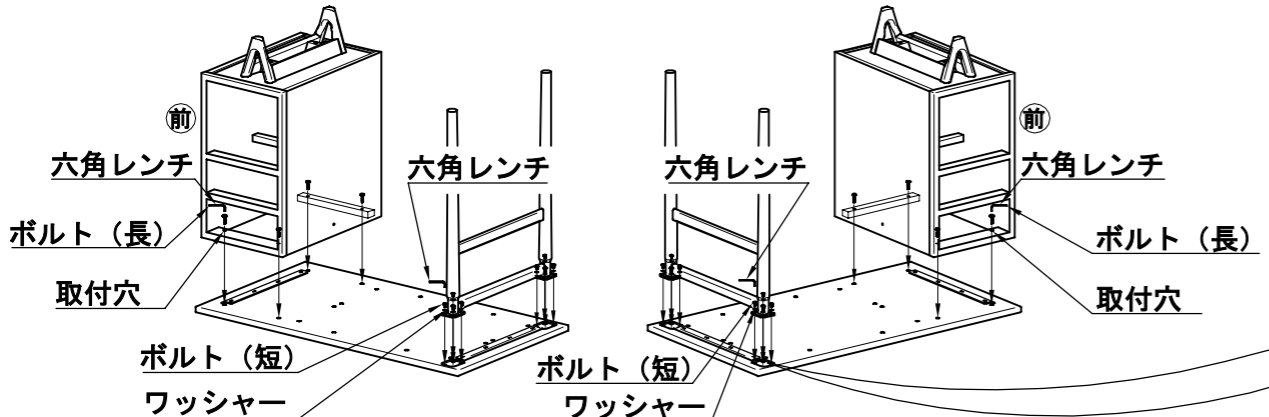

注意 時々点検して、ゆるみやガタツキがある場合は締め直して下さい。

組立説明書

2 別売りの8000コンセントご購入の方へ

別売りの8000コンセントは、①又は②の位置に取り付けることができます。

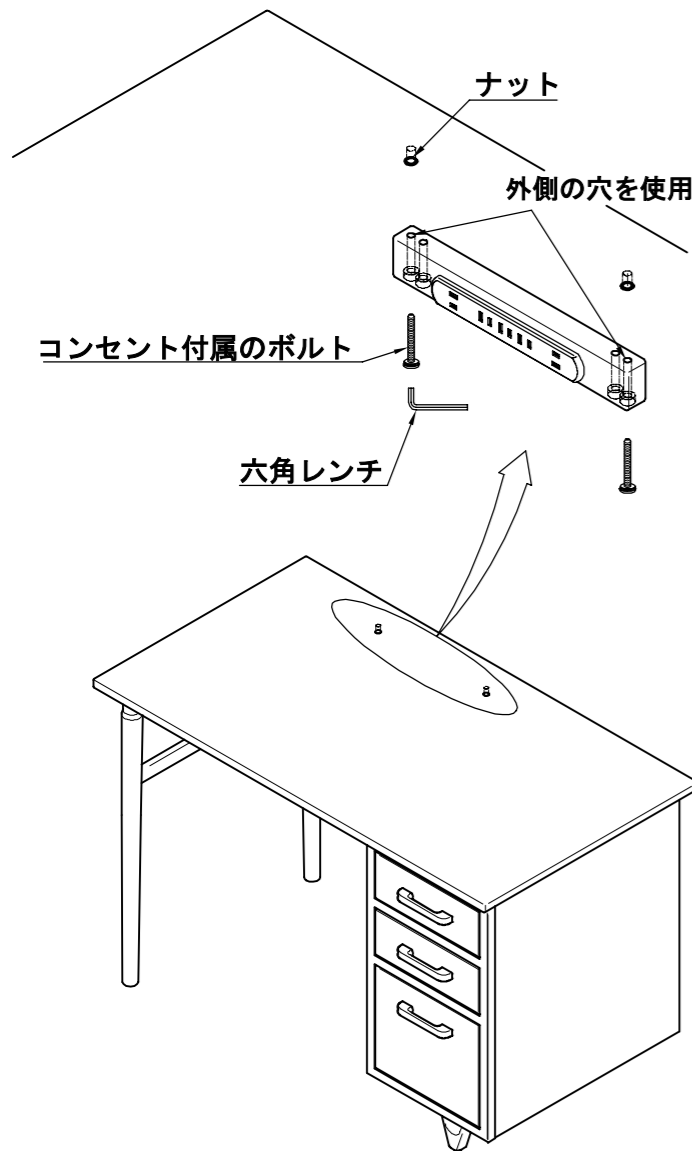
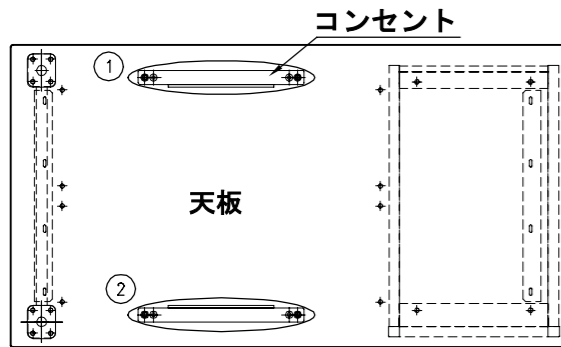

コンセントを取付位置に合わせ、天板の下から付属のボルトを同梱の六角レンチにて取り付けて下さい。
(コンセント付属のナットは使用しません。)

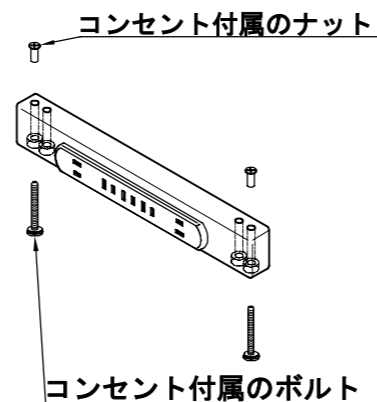

3 別売りの6000引出し (W66) ご購入の方へ

袖を右側に取り付ける場合

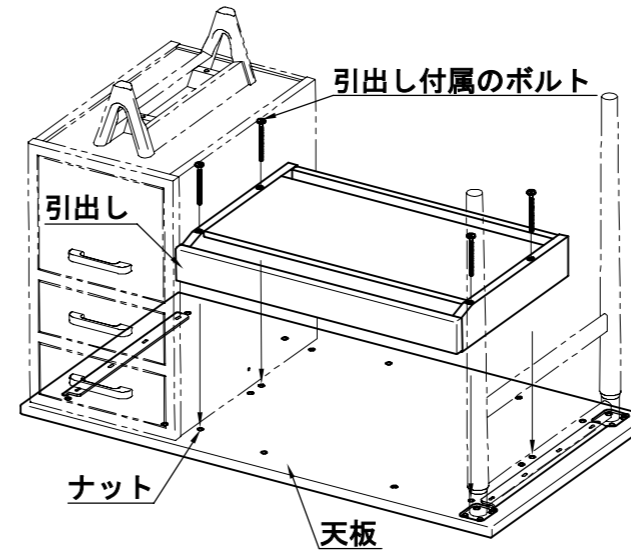

- 1 天板を布団等の柔らかい物を敷いた床に、ナットが埋め込んである面を上にして置いて下さい。
- 2 左図の様に、引出しを天板のナットに合わせて引出し付属のボルトを使用し、
⊕ドライバーにて締めて組み立てて下さい。

袖を左側に取り付ける場合

